

CEBOLÃO

BMS RACING

MANUAL DE INSTALAÇÃO ELÉTRICA DO PRODUTO

ATENÇÃO!

Leia o manual atentamente até o fim e tenha certeza de que possui o conhecimento técnico necessário e as ferramentas adequadas.

A instalação deve ser realizada por mecânicos profissionais e experientes.

Acessórios

- Cebolão (95°- 90° M14 x 1,5mm)

Aplicação:

- Motos **ON ROAD** com refrigeração líquida.

Acionamento automático com Cebolão BMS Racing

É obrigatório utilizar relé 4 pinos 12v 40a.

Relé a prova d'água é indicado em caso de lugares expostos.

É recomendado que a corrente do cebolão seja NEGATIVA.

Utilizar fusível 5a.

Esquema elétrico:

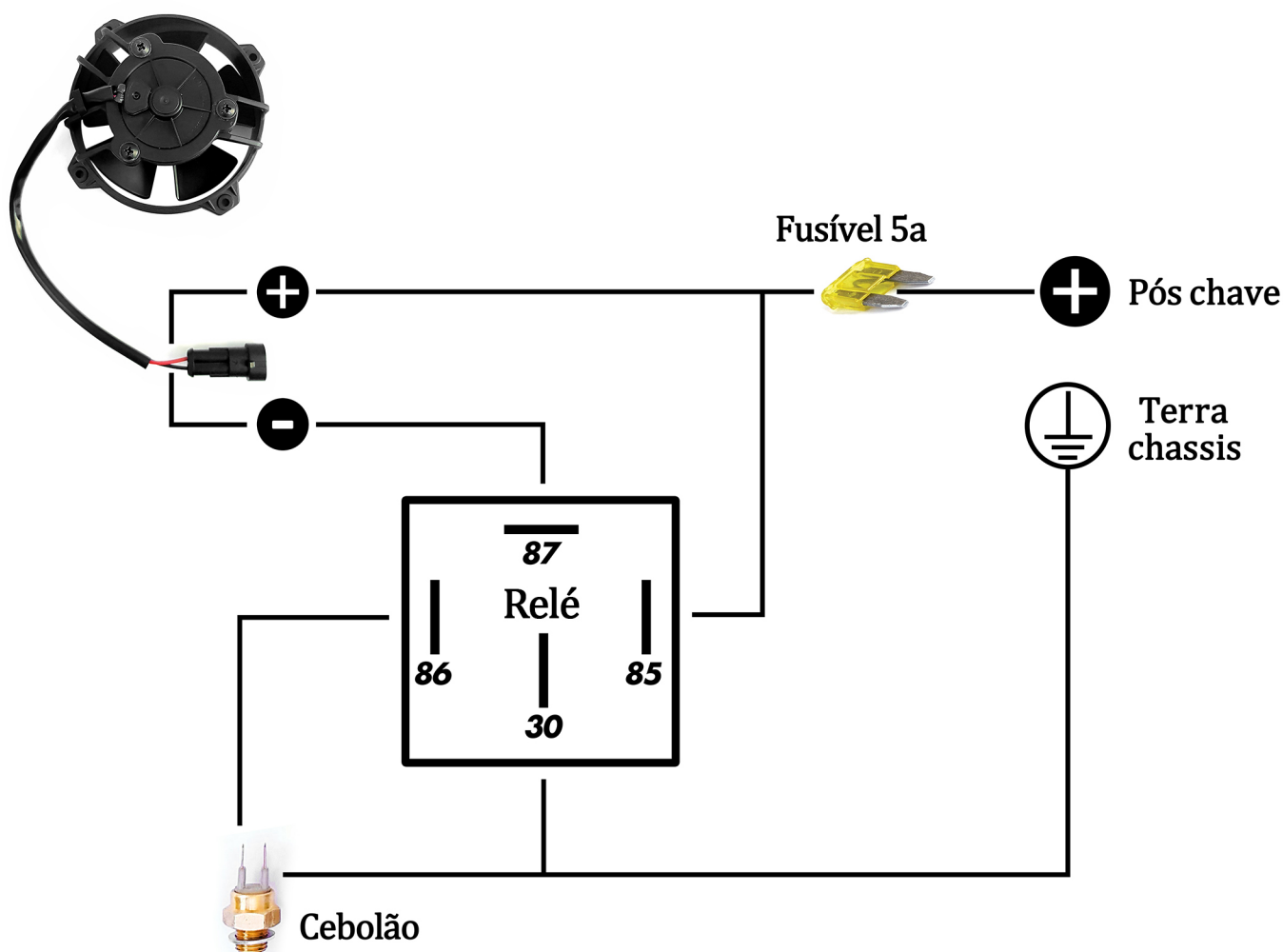

Importante: É necessário instalar o relé 4 pinos 12v 40a junto ao Chicote Ventoinha Carburado BMS Racing e no Chicote Ventoinha Injetado BMS Racing.

O esquema elétrico acima não se aplica as KTM's 4T de 2017 em diante.

Observação: A ventoinha deve girar de forma que o ar seja aspirado, passando pelo radiador e "soprando" na perna do piloto. A inversão da polaridade fará com que a ventoinha gire no sentido ERRADO e não cumpra sua função.

Acionamento manual

É obrigatório utilizar relé 4 pinos 12v 40a.

Relé a prova d'água é indicado em caso de lugares expostos.

É recomendado que a corrente do cebolão seja NEGATIVA.

Utilizar fusível 5a.

Esquema elétrico:

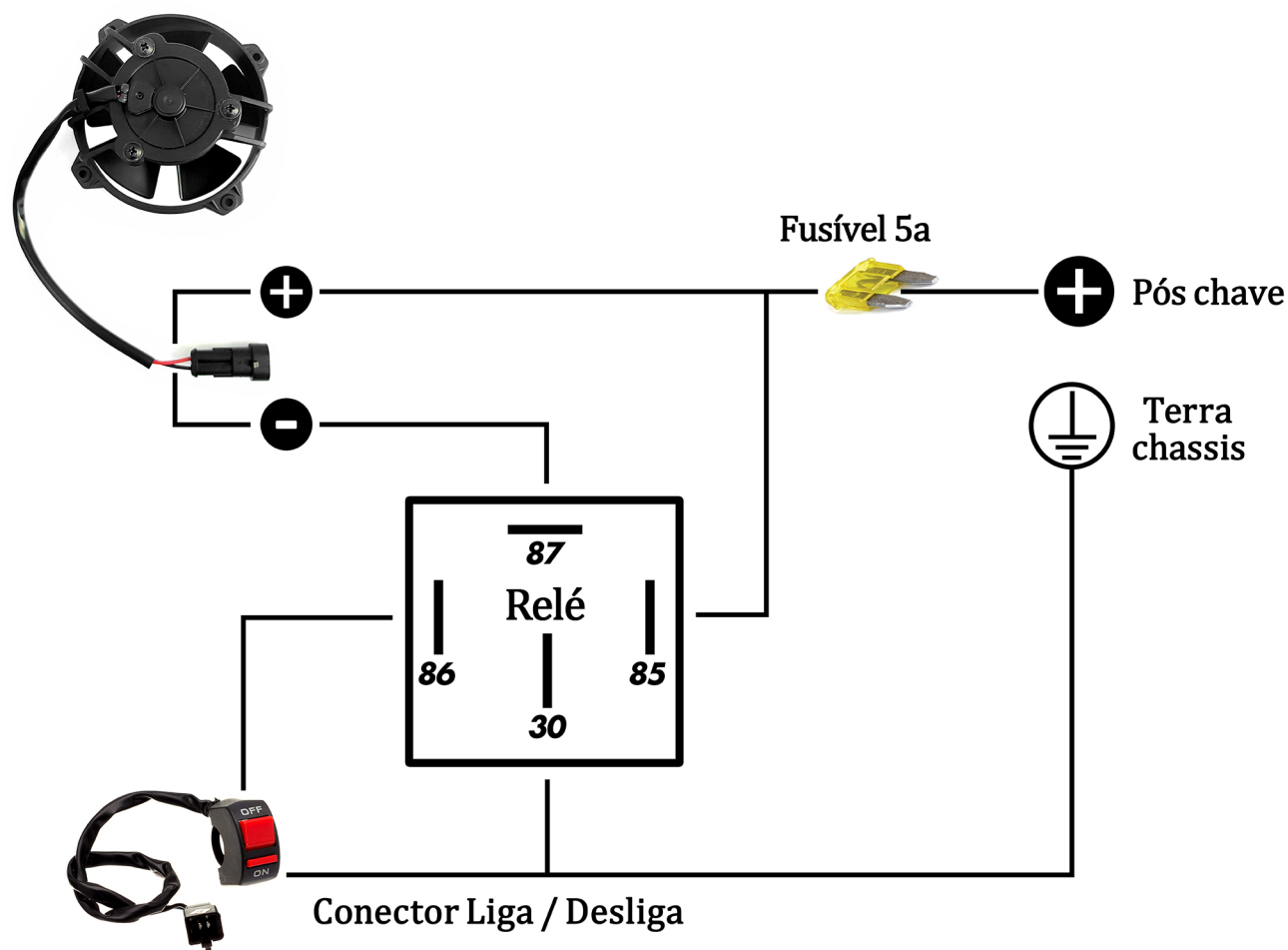

Importante: É necessário instalar o relé 4 pinos 12v 40a junto ao Chicote Ventoinha Carburado BMS Racing e no Chicote Ventoinha Injetado BMS Racing.

O esquema elétrico acima não se aplica as KTM's 4T de 2017 em diante.

Observação: A ventoinha deve girar de forma que o ar seja aspirado, passando pelo radiador e "soprando" na perna do piloto. A inversão da polaridade fará com que a ventoinha gire no sentido ERRADO e não cumpra sua função.

Garantia

- Cebolão

Garantia de 90 dias contra defeitos de fabricação após a data de compra.

É obrigatório a apresentação da nota fiscal de compra do cliente.

É necessário apresentar fotos da moto e da instalação dos produtos.

Perda da garantia

- Mal uso.

- Instalação incorreta.

- Utilização em motos OFF ROAD

- Não apresentar nota fiscal.

Observações Importantes

A BMS Racing não se responsabiliza pela instalação deste produto.

Caso tenha dúvidas no procedimento de montagem, entre em contato com uma oficina especializada.

A BMS Racing agradece a confiança e a preferência por nossos produtos.

Em caso de dúvida, fale com a BMS Racing



SUPOORTE TÉCNICO BMS RACING:
☎ (37) 3241-5059 📞 (37) 9 8839-0612

ACESSE NOSSAS REDES SOCIAIS

📷 [bmsracingoficial](#)

📘 [bmsracing](#)

